

Vielen Dank,

dass Sie sich für den Kauf des dot-spot Akzentlichtpunkt-Sets entschieden haben.

Das Akzentlichtpunkt 5er Set outdoor dient zur Akzentuierung von Holz- oder Steinterrassen, Wegen, Treppen, Wänden, Einfahrten uvm. Die Akzentlichtpunkte besitzen ein Edelstahlgehäuse und ein robustes PUR Anschlusskabel und sind damit zur Verlegung im Außenbereich geeignet. Die Schutzart beträgt IP 68, damit können die Leuchten auch unter Wasser eingesetzt werden. Die Leuchten sind begehbar und mit luftgefüllten Reifen befahrbar.

Prüfen Sie zunächst den Lieferumfang auf Vollständigkeit:



- 5 LED Spots, mit 5 m PUR Kabel
- 1 Anschlusskasten mit Netzteil, 1,5 m Anschlusskabel mit Konturenstecker
- 1 Mehrfachverschraubung mit Gegenmutter
- 2 WAGO Anschlussklemmen
- 4 Aderendhülsen

Technische Daten:

Netzteil

Eingangsspannung Netzteil:	230VAC/50 Hz
Ausgangsspannung Netzteil:	12 V DC
Leistung Netzteil:	6 W
Schutzart Netzteil:	IP 65

LED Spots

Spannung:	12 V DC
Leistung:	0,25 W
Gehäuse:	Edelstahl, 316 L
Anschlussleitung:	5 m PUR
Schutzart:	IP 68

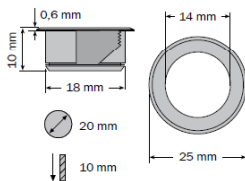

Sicherheitshinweise

- Einbau und Anschluss sowie Reparatur elektrischer Komponenten dürfen nur durch Elektrofachkräfte erfolgen.
- Bei der Leitungsverlegung sind die geltenden Vorschriften und Normen für SELV Spannung einzuhalten. Die Leuchten sind Geräte der Schutzklasse III.
- Zur Spannungsversorgung der Leuchte sind ausschließlich freigegebene Netzteile bzw. Zubehör der Firma dot-spot GmbH & Co. KG zu verwenden.
- Die Anschlussleitungen dürfen bei der Montage und im Betrieb nicht beschädigt werden.
- Die Kabelverlegung (Kabelreserve) und Einbau der Leuchten muss so ausgeführt sein, dass die Leuchten im Fehlerfall ohne Beschädigung der angrenzenden Bauelemente ausgebaut werden können.
- Bei Nichtbeachtung der Hinweise können Brand- oder andere Gefahren entstehen.

Montage der Leuchten

- Die Leuchten können versenkt in geeignete Materialien eingebaut werden.
- Zeichnen Sie zunächst die gewünschten Montagestellen an.
- Die Anschlusskabel der einzelnen Leuchten müssen sternförmig zum Netzteil geführt werden.
- Bohren Sie dann mit einem für das Material geeigneten Bohrer ein Loch mit 20 mm Durchmesser für jede Leuchte.
- Führen Sie das Anschlusskabel durch das Loch. Direkt hinter der Leuchte muss eine kleine Kabelreserve von ca. 10 cm vorgesehen werden, damit die Leuchte ggf. bei Beschädigung ausgetauscht werden kann.
- Stecken Sie dann die Leuchte in das Loch. Die Leuchte wird dabei durch die Haltefedern im Montageloch fixiert.
- Verlegen Sie die Anschlusskabel der einzelnen Leuchten zum Netzteil. Das Anschlusskabel kann direkt im Freien und im Erdboden verlegt werden. Freiliegende Kabel sollten zum Schutz vor Tierverschleiß im Leerrohr verlegt werden.

Elektroanschluss

- Stellen Sie sicher, dass das Netzteil bei Montage und Anschluss stromlos ist.
- Positionieren Sie den Anschlusskasten an einer wassergeschützten Stelle, ohne direkte Sonneneinstrahlung.
- Durchbrechen Sie eine der vorgestanzenen Kabeldurchführungen in der Anschlussdose.
- Montieren Sie dann die Mehrfach-Kabeldurchführung am Gehäuse.
- Führen Sie nun die einzelnen Kabel der Leuchten durch die Mehrfachverschraubung in die Anschlussdose, durchstoßen Sie dabei fünf der Kabeldurchführungen. Ziehen Sie danach die Überwurfmutter der Verschraubung fest an.
- Verbinden Sie nun alle roten Anschlussdrähte mit der roten Anschlussleitung (+) des Netzteils und alle schwarzen Anschlussdrähte mit dem schwarzen Kabel (-) des Netzteils.
- Führen Sie dazu die einzelnen Anschlussdrähte in die Aderendhülse und verpressen Sie diese mit einer 4-backigen Aderendhülsenzange. Alternativ können die Drähte auch verdreht und in die Klemme eingeführt werden. Prüfen Sie nach dem Anschluss ob die Drähte fest sitzen.
- Kontrollieren Sie dann die gesamte Anlage auf korrekte Verlegung und richtigen Anschluss.
- Stecken Sie danach den Stecker in eine Steckdose und prüfen Sie die Anlage auf einwandfreie Funktion.

Das Netzteil kann an handelsübliche Dämmerungsschalter, Schaltuhren, Funksteckdosen oder Schalter angeschlossen werden. Das Netzteil ist nicht dimmbar, deshalb dürfen keine Funk-Steckdosen oder andere Schaltgeräte mit Dimmfunktion verwendet werden.

An das Netzteil können maximal 20 LED Spots angeschlossen werden.

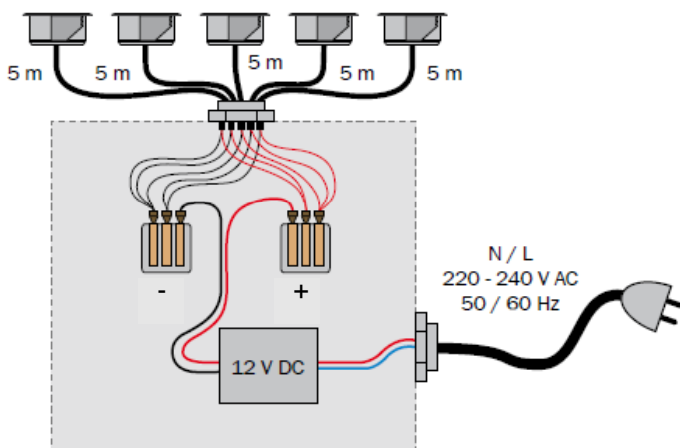

Kabel an Anschlussklemme anschließen

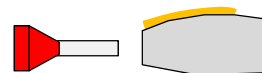

Orangen Bügel öffnen

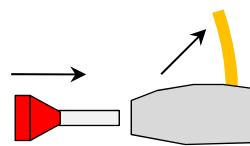

Kabel in das betreffende Loch einführen und Bügel schließen

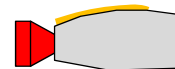

Garantiebedingungen in Deutschland

Diese Garantiebedingungen gelten seit dem 01.01.2006

Diese Garantiebedingungen gelten für den Kauf und Einsatz unserer Produkte in der Bundesrepublik Deutschland. Für das Ausland gelten die in den Verkaufs- und Lieferbedingungen vereinbarten bzw. gesetzlichen Garantiebedingungen des jeweiligen Landes. Die gesetzlichen Gewährleistungsrechte werden durch diese Garantie nicht berührt.

Diese Garantieerklärung ist eine freiwillige Leistung von uns als Hersteller.

Alle dot-spot Produkte werden vor Verlassen unseres Hauses zu 100% geprüft und getestet. Dennoch kann nicht ganz ausgeschlossen werden, dass vereinzelt Fehler während des Betriebs auftreten. Wir gewähren im Rahmen der gesetzlichen Bestimmungen eine Gewährleistung von 2 Jahren ab Kaufdatum (Rechnungsbeleg). Die Gewährleistung bezieht sich auf die einwandfreie Funktion der dot-spot Lichtlinien und Zubehör bei bestimmungsgemäßem Gebrauch.

Die Gewährleistung umfasst nicht Schäden, die durch normale Abnutzung oder mechanische Zerstörung durch Krafteinwirkung von außen entstanden sind. Die Gewährleistung umfasst den Ersatz der defekten Teile. Auf den Ersatz von Folgeschäden besteht kein Anspruch. Insbesondere auf Erstattung von Folgeschäden, die bei unsachgemäßer Verwendung oder unsachgemäßem Einbau der Produkte entstehen, besteht kein Anspruch. Der fachgerechte Einbau ist in der Montageanleitung beschrieben. Bei Schäden, die durch den Betrieb mit ungeeigneten Vorschaltgeräten, Netzteilen oder anderen Spannungsquellen entstehen, besteht kein Anspruch auf Gewährleistung.

Technische Änderungen vorbehalten.

dot-spot GmbH & Co. KG
Entwicklung – Produktion – Vertrieb
Industriestraße 1
90592 Schwarzenbruck
Deutschland

Telefon: +49 (0) 9128 / 72 22 17 – 0
Telefax: +49 (0) 9128 / 72 22 17 – 9
Mail: service@dot-spot.de
Web: www.dot-spot.de